

DUAL DRIVE ELITE POINT DRIVER
 DUAL DRIVE ELITE AGRAFEUSE
 GRAPADORA DUAL DRIVE ELITE
 DUAL DRIVE ELITE RAHMEN-TACKER

Instruction Manual
 Manuel D'utilisation
 Manual De Instrucciones
 Bedienungsanleitung

Model Modèle Modelo Modell F500-2

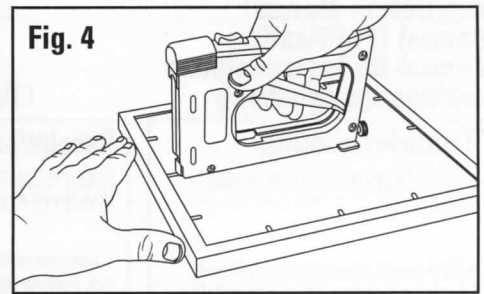

Identification Parties Geräteteile

Fig. 1

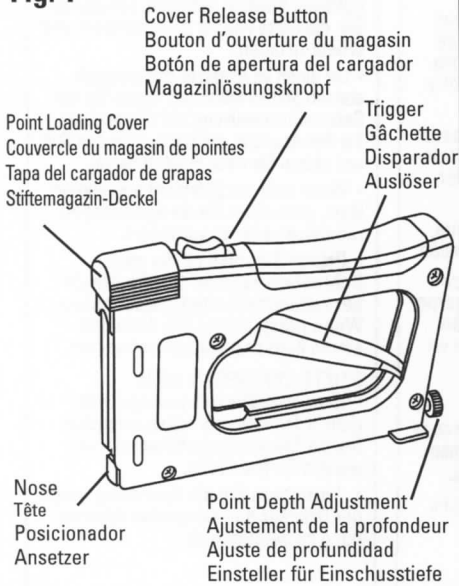
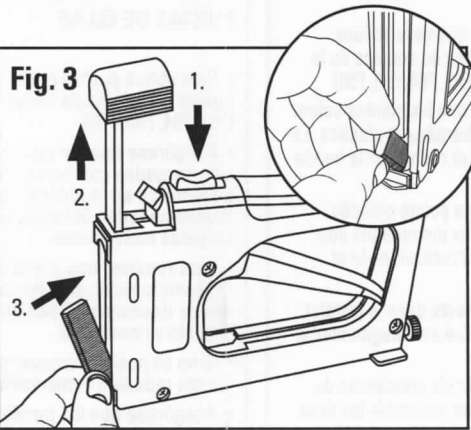

Fig. 3



Loading Points

1. Press release button
 2. Pull up cover
 3. Install point strips with point facing forward
- NOTE:** Make sure points are inserted down into nose piece.

Chargement de pointes

1. Appuyez sur le bouton pour libérer le magasin de pointes
 2. Soulevez le couvercle du magasin
 3. Chargez les pointes
- REMARQUE:** Assurez-vous que les pointes soient bien insérées vers le bas dans la tête.

Recargar grapas

1. Empujar botón de apertura del cargador
 2. Levantar tapa del cargador de grapas
 3. Recargar las grapas.
- NOTA:** Asegúrese de insertar las grapas totalmente hacia abajo en el posicionador.

Nachfüllen von Stiften

2. Stiftemagazin-Deckel hochziehen
 3. Stifte einlegen
- ANMERKUNG:** Schieben Sie die Stifte vollständig nach unten in den Ansetzer.

Replacement Points-Use only Logan Points

- F53 - Flex (600) F54 - Rigid (600)
 F55 - Flex (2500) F56 - Rigid (2500)

Remplacement des pointes

- Utilisez uniquement les pointes Logan
 F53 Flex (100) F54 Rigides (100)
 F55 Flex (100) F56 Rigides (2.500)

Grapas de recambio

- Sólo utilizar grapas originales de Logan
 F53 Flex (100) F54 Rígidas (100)
 F55 Flex (100) F56 Rígidas (2.500)

Ersatzstifte-Nur original Logan Stifte verwenden

- F53 Flex (100) F54 Fest (100)
 F55 Flex (2500) F56 Fest (2.500)

Operation

1. Hold outside of frame
2. Press driver nose against inside frame
3. Keep drive flat on material - DO NOT LIFT OR ANGLE
4. Squeeze trigger to insert point
5. Space points 6" apart, 3" from corners

Fonctionnement

1. Maintenez le cadre extérieur
2. Placez la tête de l'agrafeuse contre la partie intérieure du cadre
3. Maintenez l'outil bien à plat sur le matériau. Ne le levez pas ni ne l'inclinez
4. Appuyez sur la gâchette pour insérer les pointes
5. Espacez de 15 cm les pointes entre elles et commencez à 7cm des angles

Funcionamiento

1. Mantener marco fijo
2. Poner el posicionador contra la parte interior del marco
3. Mantener la herramienta en posición plana, NO LEVANTAR O INCLINAR
4. Utilizar disparador para meter las grapas
5. Distancia recomendada entre las grapas: 15 cm, desde la esquina del marco: 7 cm

Funktionsweise

1. Rahmen festhalten
2. Ansetzer von innen gegen den Rahmen drücken
3. Werkzeug flach auf dem Material halten, NICHT ANHEBEN ODER ANWINKELN
4. Auslöser betätigen um den Stift einzuschossen
5. Empfohlener Abstand zwischen Stiften 15 cm, Abstand zur Rahmenecke: 7 cm

Fig. 2

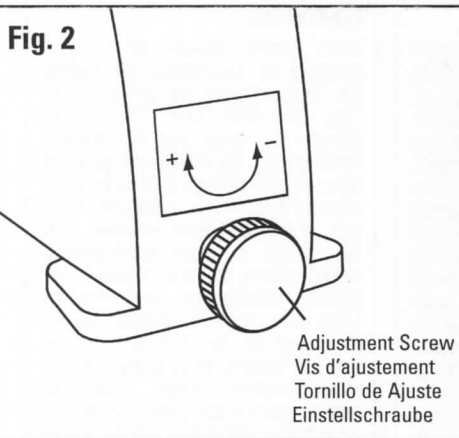

Adjust Point Depth - Increase drive tension for hardwoods, decrease for softwoods.

Ajustement de Profondeur - Augmentez la force de frappe pour les bois durs et diminuez la force de frappe pour les bois tendres.

Ajuste de Profundidad - Aumentar la presión para maderas duras y disminuir la presión para maderas blandas.

Einstellung der Einschusstiefe - Für harte Hölzer Druck erhöhen, für weiche Hölzer Druck verringern.

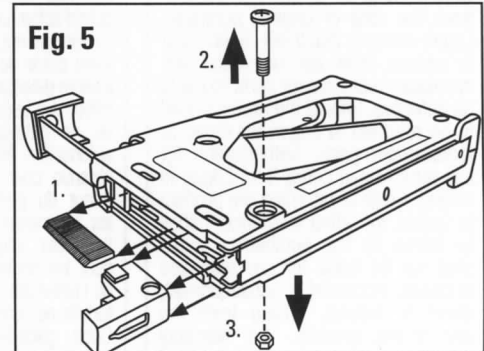

Point Jammed

1. Remove points
2. Remove nose screw and nut
3. Remove nose piece and discard jammed point

Deblocage de l'agrafeuse

1. Retirez les pointes
2. Retirez la vis et l'écrou du magasin
3. Sortez le magasin et enlevez la pointe coincée

Desatascar la grapadora

1. Extraer las grapas del cargador
2. Soltar tornillo y tuerca del posicionador
3. Extraer posicionador y eliminar grapa atascada

Entfernen steckengebliebener Stifte

1. Stifte aus dem Magazin entfernen
2. Anschlagsschraube und Mutter lösen
3. Anschlag entfernen und steckengebliebenen Stift entnehmen.



ARROW 
 HOW IT ALL COMES TOGETHER

T50[®]

STAPLE LOADING INSTRUCTIONS

MODE D'EMPLOI POUR CHARGER L'AGRAFEUSE
 INSTRUCCIONES PARA CARGAR LAS GRAPAS

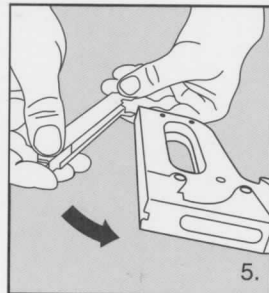
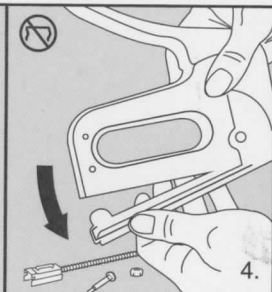
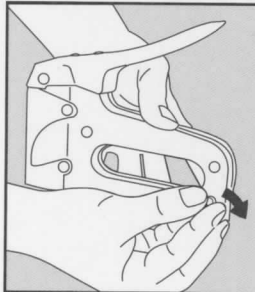
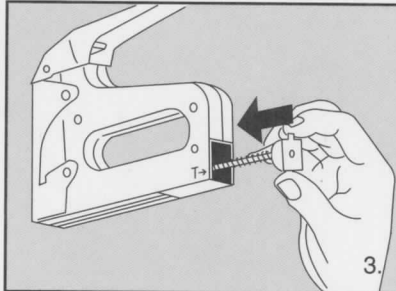
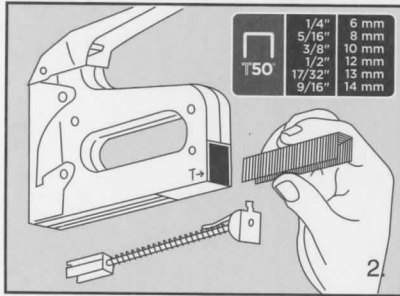
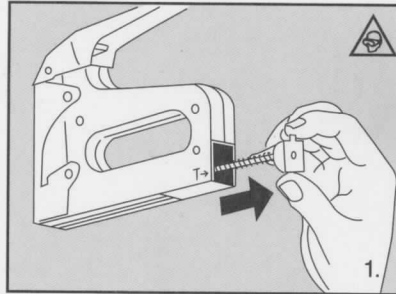

© 2018 Arrow Fastener Co., LLC PMT50HPK-8 REV/518
 Arrow[®] and T50[®] are registered trademarks of Arrow Fastener Co., LLC in the U.S. and other countries.